

Messa in funzione

- Montare la manovella (1).
- Tenere premuta la ventosa (10) e fissarla ruotando la levetta (9), per lavorare in sicurezza.
- Premere la barretta (4), tirare la spirale portandola in posizione iniziale (2), quindi rilasciare la barretta (4).
- Ruotare il dado a farfalla (6) Attenzione: lame affilate! per regolare lo spessore di sbucciatura.
- Inserire la mela fissandola alla forcella a tre aghi (5) (prima rimuovere il cappuccio di protezione), quindi ruotare la manovella portando la mela alla lama affettatrice (7).
- Ruotare il dado a farfalla (8) e rimuovere la lama se si desidera solo sbucciare la mela senza affettarla.

Nota:

inserire la mela fissandone la base alla forcella a tre aghi

Pulire sotto l'acqua corrente

Attenzione: lame affilate!

Puesta en marcha

- Montar la manivela (1).
- Apretar la base de ventosa (10) contra la superficie de trabajo y fijarla mediante la palanca (9), para garantizar un trabajo seguro.
- Apretar el fijador (4) y tirar de la espiral para colocarla en su posición inicial (2); después, soltar el fijador.
- Girando la tuerca de mariposa (6), se puede ajustar el grosor de corte deseado. ¡OJO: MUY AFILADO! Si sólo se desea descorazonar la manzana sin pelarla, la cuchilla puede retraerse a través de la palanca.
- Colocar la manzana sobre los tres pinchos (5) (quitando primero el capuchón protector) y girar la manivela hasta que la manzana pase por el descorazonador (7). Gire la manivela (1) en la dirección contraria, para sacar la manzana de los pinchos.
- Girar la tuerca de mariposa (8) y retirar la cuchilla, si sólo desea pelar la manzana.

Nota:

Colocar la manzana por su parte inferior sobre los pinchos.

Lavar bajo el agua del grifo

¡OJO: MUY AFILADO!

Ingebruikname

- Zwengel (1) aanschroeven.
- Druk de zuignap (10) op een glad oppervlak en leg de handel (9) om, om het apparaat te fixeren.
- Zet de grendel (4) en de spiraal in uitgangspositie (2).
- Met de vleugelmoer (6) kann de gewenste snijdikte worden ingesteld. PAS OP: SCHERP! Wanneer de appel alleen geboord en niet geschild dient te worden, kan het mes d.m.v. de grendel vastgezet worden.
- Steek de appel op de drie zinken punten (5) (eerst de beschermkap verwijderen) en draai aan de zwengel tot de appel volledig door de boor gedraaid is (7).
- Draai aan de vleugelmoer (8) en verwijder het mes wanneer de appel alleen geschild dient te worden.

Opmerking:

Appel met de bodem op de punten steken.

Onder stromend water afspoelen.

PAS OP: SCHERP!

Ввод в эксплуатацию

- Присоединить вращающуюся ручку (см. номер 1).
- Лево́й рукой прижать подставку (см. номер 10) к столешнице, а правой повернуть рукоятку (см. номер 9) так, чтобы резиновое основание плотно присосалось.
- Нажать на фиксатор (см. номер 4), чтобы привести спираль в стартовую позицию (см. номер 2), и отпустить фиксатор (см. номер 4).
- Повернуть крыльчатую гайку (см. номер 6), задав таким образом толщину срезаемой кожуры. ОСТОРОЖНО, ОСТРАЯ РЕЖУЩАЯ ПОВЕРХНОСТЬ! Если яблоко не очищается и у него только удаляется сердцевина, то при помощи рукоятки нож отводится назад.
- Поместить яблоко на трёхзубцовую вилку (см. номер 5) (сначала удалить защитный колпачёк), затем вращать ручку до тех пор, пока яблоко не пройдет через нож, вынимающий сердцевину (см. номер 7).
- Ослабить крыльчатую гайку (см. номер 8) и убрать нож, если необходимо только очистить яблоко.

Примечание:

Яблоко насаживать на трёхзубцовую вилку нижней частью.

Очистить в проточной воде.

ОСТОРОЖНО, ОСТРАЯ РЕЖУЩАЯ ПОВЕРХНОСТЬ!



Bedienungsanleitung
User manual
Notice d'utilisation
Istruzioni d'uso
Instrucciones de uso
Gebruiksaanwijzing
Инструкция по
пользованию

SCHARF AUF SCHNELLE SCHNITTE?
KEEN ON CUTTING QUICKLY?



Apfelschäler 3 in 1
DELICIO

Apple Peeler 3 in 1
DELICIO

Art.-Nr.: 13560

GEFU – Entdecke Deine Kochkunst.

GEFU – Discover Culinary Artistry.

www.gefu.com

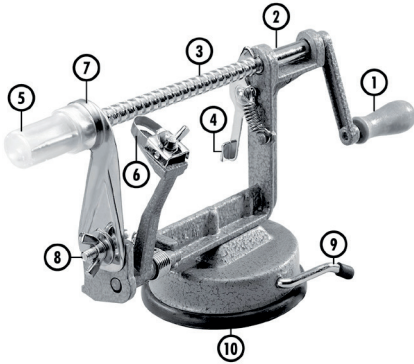

Inbetriebnahme

- Kurbel (1) anschrauben
- Den Saugfuß (10) auf eine glatte Arbeitsunterlage drücken (ggfls. etwas anfeuchten) und mit dem Hebel (9) für sicheres Arbeiten fixieren
- Feststeller (4) drücken und die Spirale in Ausgangsstellung (2) ziehen, den Feststeller lösen
- Durch Drehen der Flügelmutter (6) kann die gewünschte Schnittstärke eingestellt werden. **VORSICHT SCHARFE KLINGE!**
- Soll der Apfel nur entkernt und nicht geschält werden kann das Messer mittels des Hebels zurückgestellt werden
- Apfel auf die drei Zinken (5) (vorher Schutzkappe entfernen) stecken und die Kurbel (1) drehen, bis der Apfel den Ausstecher (7) passiert
- Flügelmutter (8) drehen und Messer entnehmen, wenn der Apfel lediglich geschält werden soll

Anmerkung:

- Apfel mit der Unterseite auf die Zinken stecken.
Nur unter fließend Wasser reinigen.
VORSICHT SCHARFE KLINGEN!

Initial operation

- Attach the crank (1)
- Press the suction base (10) on a working surface and fix the lever (9) for safe use
- Press locking device (4) and pull the spring into the initial position (2), loosen the locking device
- Adjust the desired cutting thickness by tightening or loosening the wing nut (6). **CAUTION: SHARP BLADE!** If you wish to core the apple without peeling you can pull back the peeling device with the handle
- Attach the apple to the three prongs (5) (first remove the protecting cap) and turn the handle until the apple has completely passed through the coring ring (7)
- Loosen the wing nut (8) and remove the knife if you wish to peel the apple without slicing

Note:

- Attach the apple with its bottom to the prongs.
Only clean under running water.
CAUTION: SHARP BLADES!

Mise en marche

- Vissez la manivelle (no. 1)
- Appuyez le socle à ventouse (no. 10) sur une surface de travail lisse et fixez-le à l'aide du levier (no. 9) pour garantir un travail en toute sécurité.
- Appuyez sur l'arrêt (no. 4) et tirez la spirale sur la position de départ (no. 2) ; débloquez l'arrêt.
- Vous pouvez déterminer la finesse d'épluchage en tournant l'écrou à papillon (no. 6). **ATTENTION, PIÈCES COUPANTES !** Si vous souhaitez uniquement évider la pomme, sans l'éplucher, mettez la lame hors fonction, au moyen du levier.
- Embrochez la pomme sur les trois pointes (no. 5), dont vous aurez retiré la protection. Tournez la manivelle jusqu'à ce que la pomme passe par l'évideur (no. 7).
- Tournez l'écrou à papillon (no. 8) et retirez la lame si vous souhaitez uniquement éplucher la pomme.

Remarque :

- Embrochez la partie inférieure de la pomme sur les pointes.
Nettoyer sous l'eau courante.
ATTENTION, PIÈCES COUPANTES!

